

**Produkt Datenblatt**

Gerätebezeichnung: RAV-RM1601BTP-E

**Technische Daten**

	<b>Einheiten</b>	<b>Werte</b>
Luftvolumenstrom (h/n) C/H	m <sup>3</sup> /h	2100/1260
Schalldruckpegel (h/n) C/H	dB (A)	40/ 33
Schalleistungspegel (h/n) C/H	dB (A)	55 / 48
Externe Pressung	Pa	50 / 120
Bördelanschlüsse FL	mm	9,5
Bördelanschlüsse Gas	mm	15,9
Abmessungen (HxBxT)	mm	275 x 1400 x 750
Gewicht	kg	40

**Abbildung:**



Maßskizze:

## ■ Außenabmessungen

(Maßeinheit: mm)

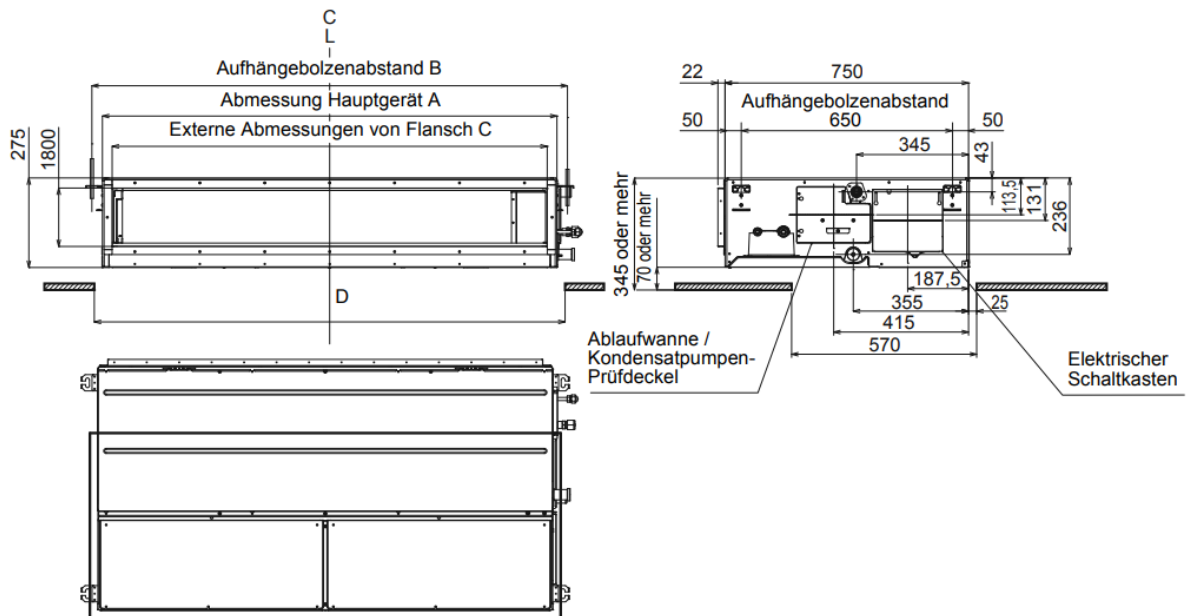

### ▼ Abmessungen

Modell	A	B	C	D
RM160	1400	1465	1340	1450

## ■ Anordnung

(Einheit: mm)

Die Luftkanäle sind entsprechend den unten stehenden Abmessungen bauseitig herzustellen.

### RM160

#### <Unterseitiger Lufteinlass>

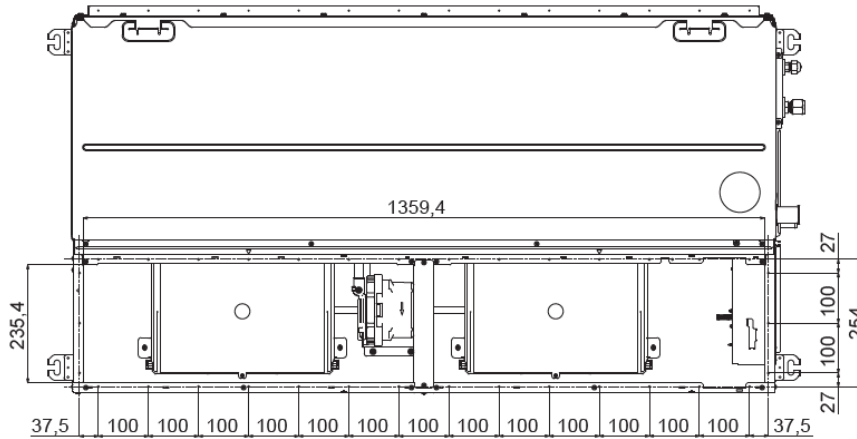

#### <Rückseitiger Lufteinlass>

